

AVALON 50

DESCRIZIONE
 Portata 50 kg.
 Posizionatore roto-basculante,
 con 2 assi di movimento.
 Rotazione e basculamento
 tramite riduttori epicicloidali.
 Meccanica di alta precisione.

DESCRIPTION
 Load capacity 50 kg.
 Rotation-tilting positioner
 with 2 axes of movement.
 Rotation and tilting
 via planetary gearboxes.
 High precision mechanics.

BESCHREIBUNG
 Tragkraft 50 kg.
 Dreh-Kipp-Positionierer
 mit 2 Bewegungsachsen.
 Drehung und Kippung
 über Planetengetriebe.
 Hochpräzise Mechanik.

DESCRIPTION
 Capacité de charge de 50 kg.
 Positionneur rotatif et basculant
 à 2 axes de déplacement.
 Rotation et basculement
 par réducteurs planétaires.
 Mécanique de haute précision.

DESCRIPCIÓN
 Capacidad de carga 50 kg.
 Posicionador rotativo basculante
 con 2 ejes de movimiento.
 Rotación e inclinación mediante
 reductores planetarios.
 Mecánica de alta precisión.

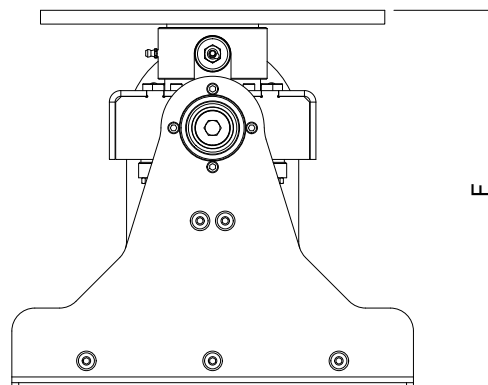
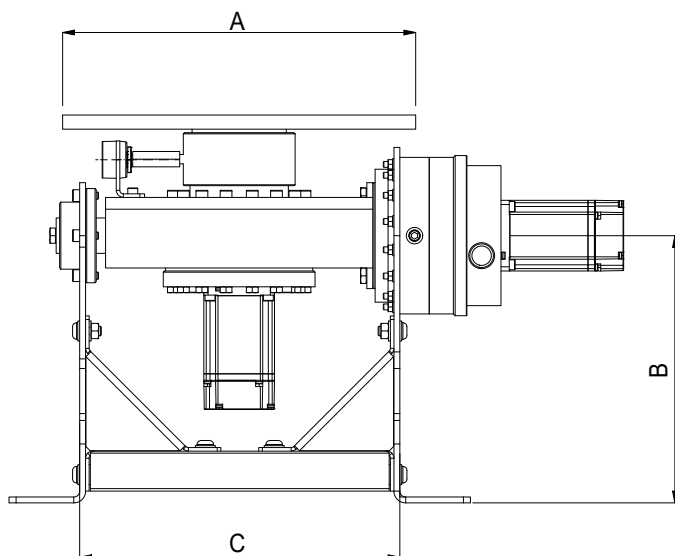
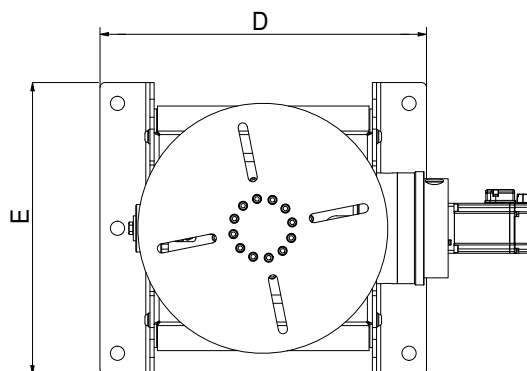
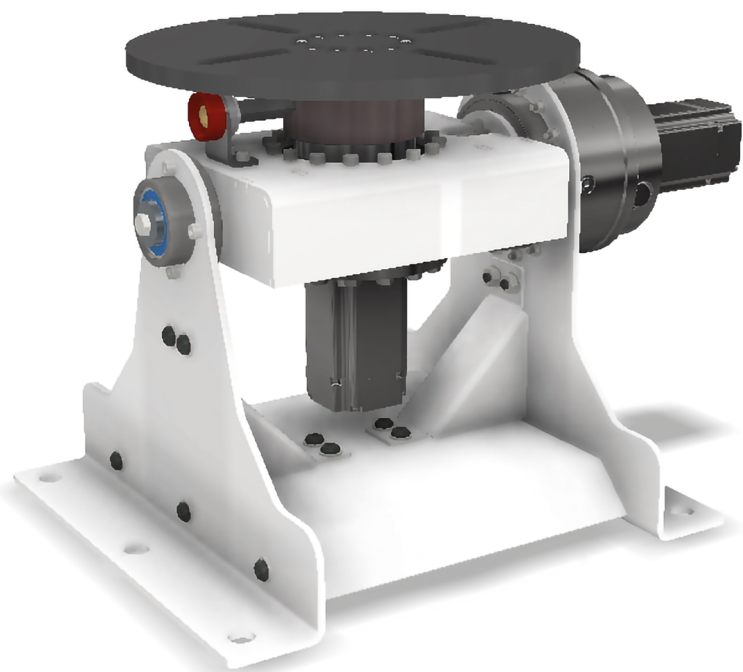

A	B	C	D	E	F
Ø 300	250	272	350	350	352